

Opritoare laterale cu arc

22140.0110



Descrierea produsului

Pot fi utilizate pentru poziționare sau aplicare de presiune. ex. în timpul vopsirii și sablării.

Material

Bilă

- Termoplastice POM, alb

Corp

- Oțel automat, brunat

Arc

- oțel inoxidabil

Asamblare

Atenție la dimensiunea de montaj l_3 .

Mai multe informații

Note

Varianta specială la cerere.

Desen

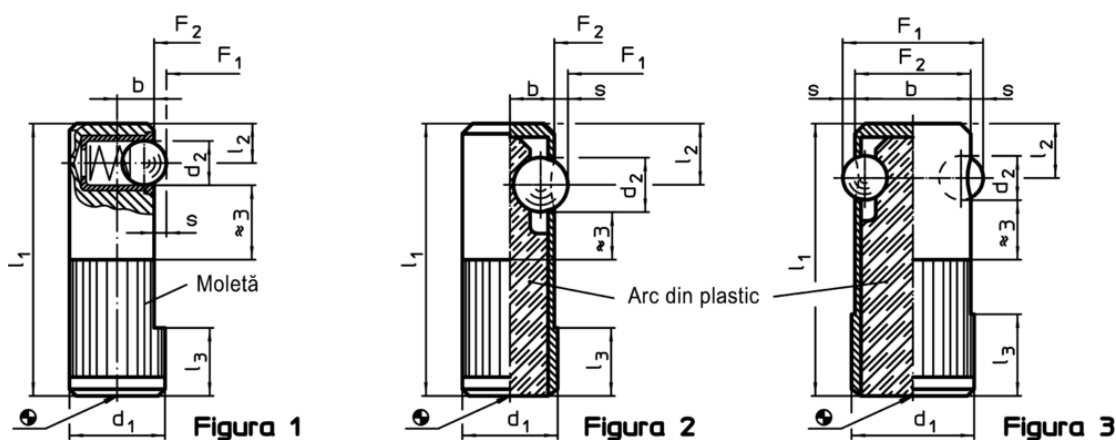

Informații comandă

Dimensiuni						Poziție orificiu H8	Cursă s	Forța arcului ¹⁾		Temperatură		Reclamație-RoHS	REACH	Ref. Nr.
d_1 +0,1	d_2	l_1	l_2	l_3	b			F_1 ~	F_2 ~	min.	max.			
[mm]						[mm]	[mm]	[N]		[°C]				
bilă din termoplastice, forța arcului standard, la un capăt – figura 1														
10	4	30	4,2	7	4	10	1	4,5	9	-30	50	16	conține materiale SVHC >0.1% w/w	22140.0110

¹⁾ valoarea statistică medie

Exemplu de aplicație

