

Opritoare laterale cu arc

22140.0622



Descrierea produsului

Pot fi utilizate pentru poziționare sau aplicare de presiune. ex. în timpul vopsirii și sablării.

Material

Bilă

- Oțel pentru rulmenți, călit

Corp

- Oțel automat, brunat

Arc

- Plastic (PU)

Asamblare

Atenție la dimensiunea de montaj l_3 .

Mai multe informații

Note

Variantă specială la cerere.

Desen

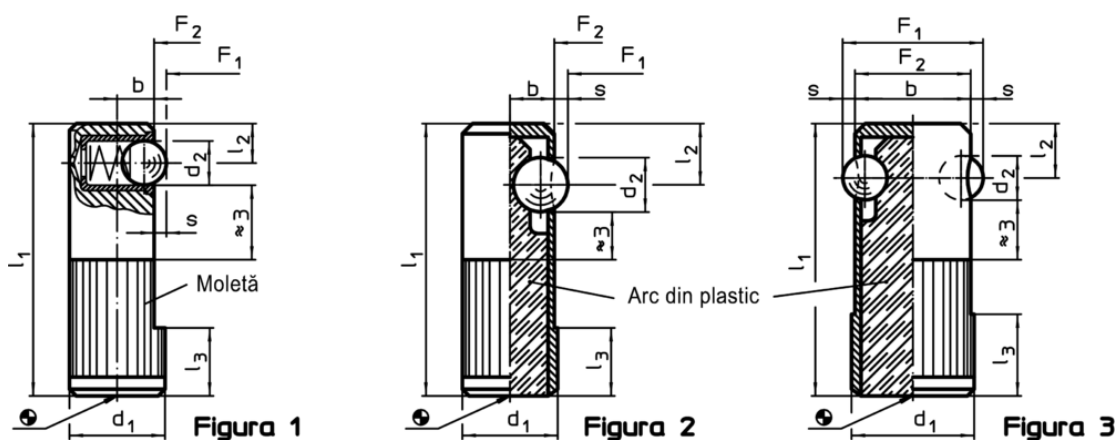

Informații comandă

Dimensiuni						Poziție orificiu H8	Cursă s	Forța arcului ¹⁾		Temperatură		RoHS	REACH	Ref. Nr.	
d_1 +0,1	d_2	l_1	l_2	l_3	b			F_1 ~	F_2 ~	min.	max.				[g]
[mm]						[mm]	[mm]	[N]		[°C]					
bilă din oțel pentru rulmenți, forța arcului mărită, la ambele capete – figura 3															
22	8	45	9	15	21	22	2,5	130	540	-40	80	43	Reclamație-RoHS	conține materiale SVHC >0.1% w/w	22140.0622

¹⁾ valoarea statistică medie

Exemplu de aplicație

