

Mandrină de fixare 23340.0116



Descrierea produsului

Pentru fixare și centrare a pieselor cu alezaj interior.

Material

Corp

- Oțel, brunat

Șurub de prindere

- Oțel cementat, călit

Asamblare

Mandrina de prindere poate fi prelucrată cu diametrul necesar de prindere (de ex. prin rotire/frezare). Trebuie remarcat faptul că, înainte de prelucrare mandrina de prindere, va fi extinsă cu cca. 0,1 mm peste diametrul de fixare. Pentru prelucrarea mandrinei, va fi furnizată o piuliță specială.

Mai multe informații

Note

Variantă specială la cerere.

Produse asociate

- Mandrină de fixare, cu operare laterală

Desen

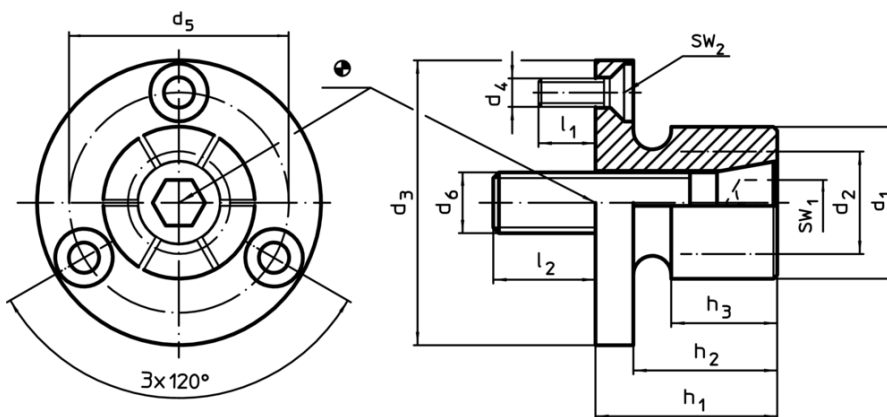

Informații comandă

Dimensiuni										Număr segmente	SW SW, SW	Forța de strângere max.	Moment strângere max.	Poziție orificiu H7	Reclamație RoHS	REACH	Ref. Nr.			
d ₁	d ₂ min.	d ₃ -0,05	d ₄	d ₅	d ₆	h ₁	h ₂	h ₃	l ₁ ~									l ₂	[mm]	[mm]
51	30	75,5	M5	63,9	M16	39,6	31,8	27	11	22	6	14	3	26	200	75,5	762	Reclamație RoHS	nu conține materiale SVHC	23340.0116

Exemplu de aplicație

