

Mandrină de fixare 23340.0118



Descrierea produsului

Pentru fixare și centrare a pieselor cu alezaj interior.

Material

Corp

- Oțel, brunat

Șurub de prindere

- Oțel cementat, călit

Asamblare

Mandrina de prindere poate fi prelucrată cu diametrul necesar de prindere (de ex. prin rotire/frezare). Trebuie remarcat faptul că, înainte de prelucrare mandrina de prindere, va fi extinsă cu cca. 0,1 mm peste diametrul de fixare. Pentru prelucrarea mandrinei, va fi furnizată o piuliță specială.

Mai multe informații

Note

Variantă specială la cerere.

Produse asociate

- Mandrină de fixare, cu operare laterală

Desen

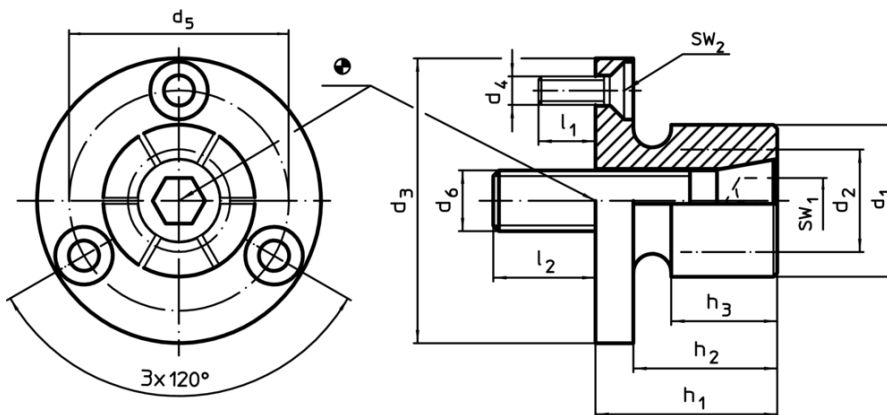

Informații comandă

Dimensiuni												Număr segmente	SW	SW	Forța de strângere max.	Moment strângere max.	Poziție orificiu H7	Reclamație- RoHS	REACH	Ref. Nr. ¹⁾
d ₁	d ₂ min.	d ₃ -0,05	d ₄	d ₅	d ₆	h ₁	h ₂	h ₃	l ₁	l ₂	l ₃									
77	30	107,5	M6	92,5	M16	45,5	37,6	32,3	12	20	8	14	4	26	200	107,5	1832	nu conține materiale SVHC	23340.0118	

¹⁾ inclusiv piulița și inelul de prindere pentru a permite prelucrarea așa cum este descris în nota

Exemplu de aplicație

