

Cleme pivotante • prindere și fixare separată M 12

23320.0014



Descrierea produsului

Clemă cu blocator și fixator separat sunt utilizate pentru prinderea și susținerea punctelor de prindere sensibile pe piesele de lucru **extrem de pretențioase**. Atât forța de prindere cât și cea de susținere pot fi desemnate în mod individual.

Beneficiile clemei pivotante sunt:

- În timpul prelucrării nu apar vibrații
- Suprafață cu striatii, pentru prinderea și fixarea sigură a pieselor la prelucrare
- Prinderea pieselor mari și prefabricatelor fără deformații.

Material

Corp ajustabil

- Aluminiu anodizat, albastru

Corp

- Oțel cementat, nitrurat, tratat cu fosfat de magneziu și șlefuit

Fălci de fixare

- Oțel cementat, nitrurat, tratat cu fosfat de magneziu

Asamblare

1. Montați clema pivotantă (cu filet M 12) pe dispozitiv cu o cheie (SW 46).
2. Ajustați limitatorul de înălțime și zona de rotație cu manșonul albastru și fixați cu șuruburi (3 x SW 2,5). La stabilirea limitei de înălțime, luați în considerare toleranța piesei.

Operații

1. Împingeți clema în jos
2. Pivotați fălcile de prindere înspre interior.
3. Eliberați clema. Falca de jos va intra în contact cu piesa prin intermediul forței arcului.
4. Strângeți piulița (SW 18) cu o forță maximă de 15 Nm. **Piesa este fixată; clema nu este complet blocată.**
5. Strângeți piulița hexagonală (SW 10) (până la max. 10 Nm).
6. Procesul de prindere este astfel finalizat.
7. Eliberarea se face în ordine inversă: se desface piulița hexagonală (SW 10) - apoi se desface piulița (SW 18) - pivotați fălcile spre exterior.
8. Clema ajunge în poziția inițială.

Mai multe informații

Note

Pentru o funcționare sigură, gaura filetată trebuie să fie închisă, ex. setul de filete M 12 x 10.

Pentru soluții specifice de prindere, fălcile standard livrate pot fi schimbate sau înlocuite (vezi desen din catalog: șurubul ISO 4762 - M 8 - 12.9, M max. = 43 Nm.).

Referințe

Posibilitate de livrare cu suport 23470.0250 sau cuplacă de susținere pentru cleme 23210.0740.

Accesorii

Ca și accesorii, vă oferim și fălci de prindere cu o cursă mărită, se referă la mărimile de la 23320.0050-0058, la fel și pentru fălci pivotante 23320,0148-,0156.

Produse asociate

- Profil de susținere, pentru bride de fixare pe masă
- Cleme pivotante, acțiune combinată de prindere și fixare M 12
- Fălci de prindere standard, pentru clema flexibilă M 12
- Fălci de prindere, pentru clema flexibilă M 12

Desen

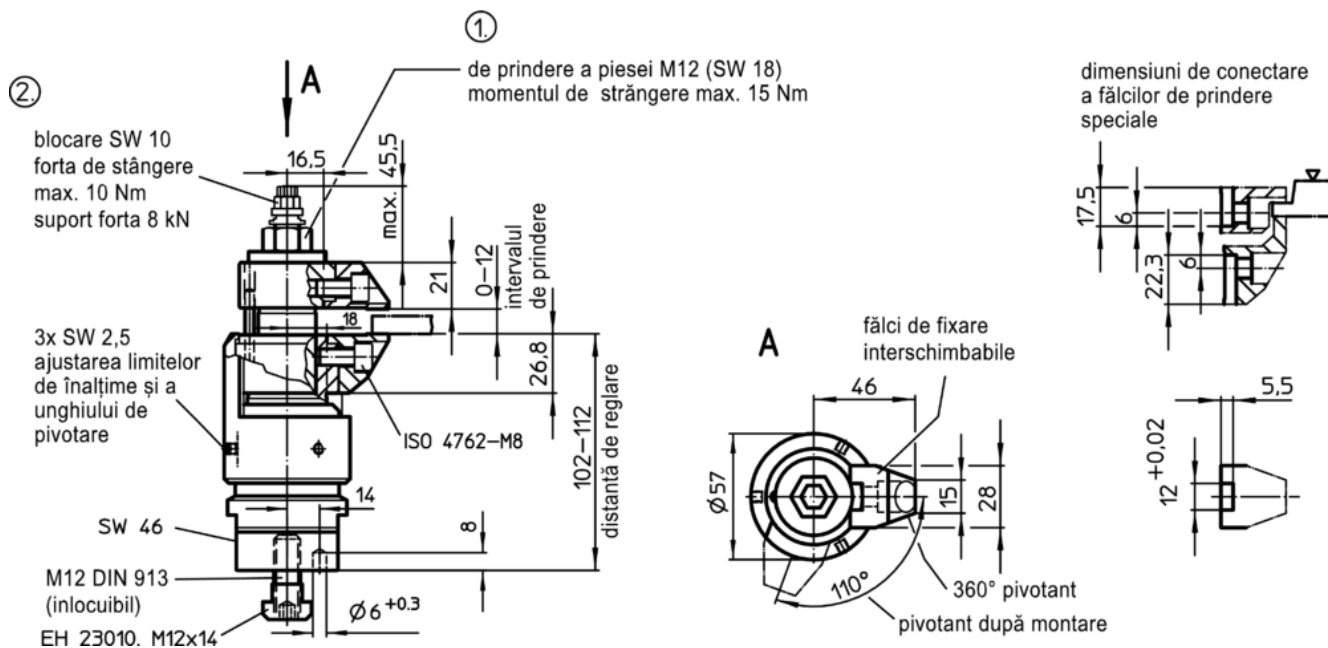

Informații comandă

 [g]	RoHS	REACH	Ref. Nr.
2096	Reclamație- RoHS	conține materiale SVHC >0.1% w/w	23320.0014

Exemplu de aplicație

