

## Bride de prindere și fixare, rugozitate mică

23220.0150



### Descrierea produsului

Suportul este utilizat pentru a **susține** punctele de prindere de pe componentelor. Beneficiile bridei sunt:

- Susținerea componentelor instabile fără deformare
- Evitarea vibrațiilor în timpul prelucrărilor
- Construcție compactă, joasă
- Suport nervuri, borduri și verigi pentru susținerea componentelor fixate
- Suport fără deformare a pieselor neprelucrate
- Manipulare ușoară
- Este posibilă și prinderea în afara piesei de lucru cu ajutorul unor pârgii de fixare.

### Material

#### Mâner

- Zinc turnat

#### Clemă

- Oțel, călit, brunat, șlefuit

### Operații

1. Prin eliberarea mânerului, bolțul intră în contact cu piesa cu forța arcului moale.
2. Cu ajutorul mânerului bolțul va fi blocat în această poziție.
3. După ce scoateți piesa, eliberați mânerul; apoi reasezați bolțul și refixați cu mânerul. Înălțimea suportului poate fi ajustată cu ajutorul unor pini filetați în gaura filetată din corpul suportului.

### Desen

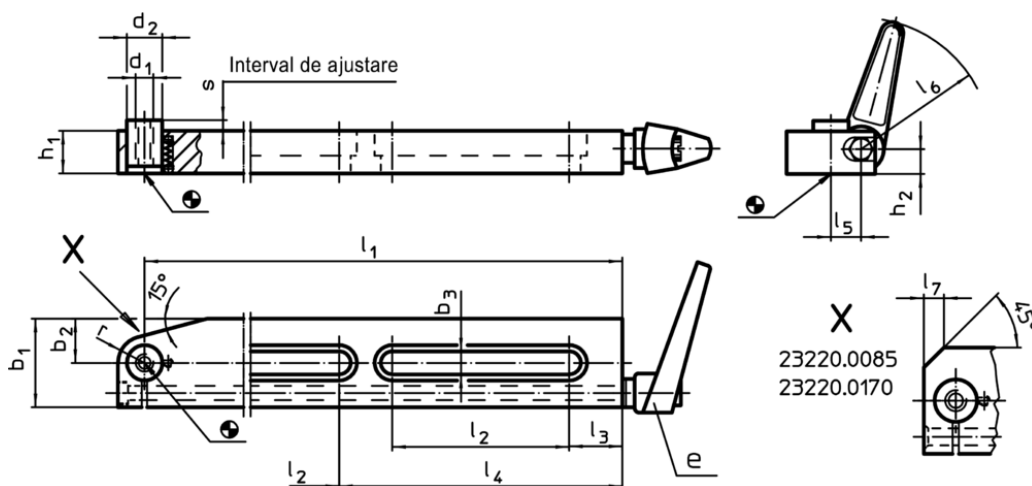

Mărimile 8,5 x 75, 13 x 150 și 17 x 170 au o singură fantă.

### Informații comandă

Dimensiuni											Cursă	Sarcină	e	RoHS	REACH	Ref. Nr.			
b <sub>3</sub>	l <sub>1</sub>	l <sub>2</sub>	l <sub>3</sub>	l <sub>5</sub>	l <sub>6</sub>	b <sub>1</sub>	b <sub>2</sub>	d <sub>1</sub>	d <sub>2</sub>	h <sub>1</sub>	h <sub>2</sub>	r	s	max.		[g]			
[mm]											[mm]	[kN]							
13	150	90	20	17	74	50	25	M10	20	24	14	15	6	2,5	24400.0411	1145	Reclamație- RoHS	conține materiale SVHC >0.1% w/w	23220.0150

Exemplu de aplicație

