

Fălci de prindere • pentru clema flexibilă M 16 EH 23320.



Descrierea produsului

Fălciile de prindere pot fi folosite pentru clema pivotantă 23320.0016. Cu această clemă se pot mări sau reduce suprafața de prindere.

Material

- Oțel cementat, nitrurat, tratat cu fosfat de magneziu

Desen

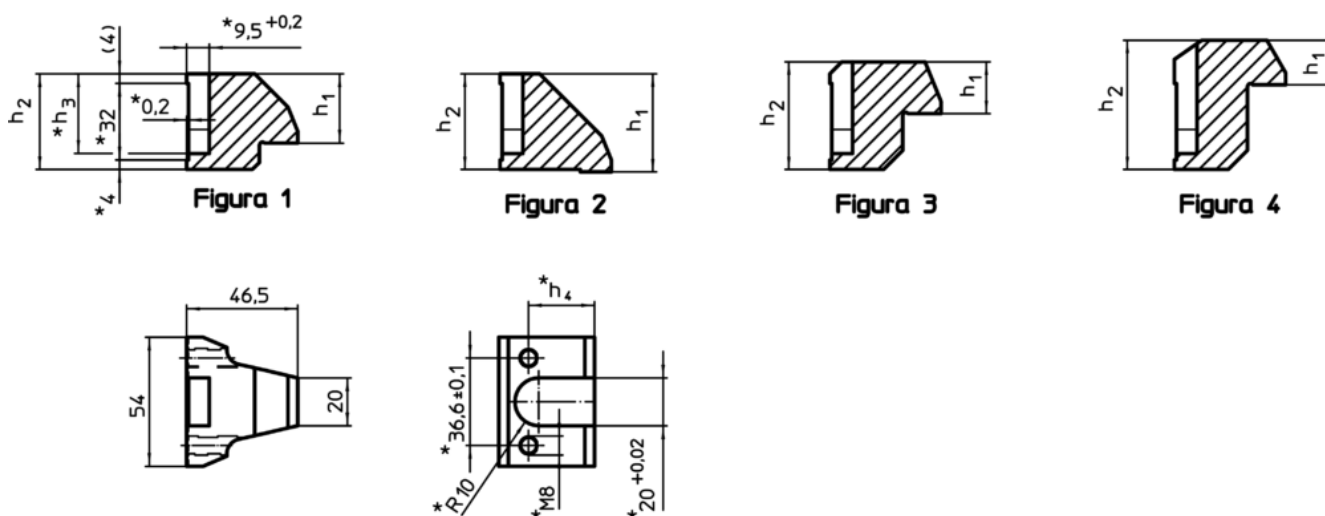

* În cazul fălcilor, la comandă trebuie luate în considerare specificațiile și materialul.

Informații comandă

Intervalul de prindere [mm]	Dimensiuni				[g]	RoHS	REACH	Ref. Nr.
	h ₁	h ₂	h ₃	h ₄				
falcă de prindere superioară, varianta standard – figura 1								
10 – 25	29,0	40	33,3	27,6	402	Reclamație- RoHS	nu conține materiale SVHC	23320.0060
falcă de prindere superioară interschimbabilă – figura 2								
0 – 14	41,0	40	33,3	27,6	380	Reclamație- RoHS	nu conține materiale SVHC	23320.0062
falcă de prindere superioară interschimbabilă – figura 3								
23 – 38	21,6	45	38,3	32,6	435	Reclamație- RoHS	nu conține materiale SVHC	23320.0064
falcă de prindere superioară interschimbabilă – figura 4								
35 – 50	18,6	54	47,3	41,6	500	Reclamație- RoHS	nu conține materiale SVHC	23320.0066

Exemplu de aplicație

